



LOS BOLOS SERRANOS, UN DEPORTE TRADICIONAL DE LA SIERRA DE SEGURA

Sergio Rodríguez Tauste
Pte. Club Deportivo de Bolos Serranos Picorzo (Orcera)
Ldo. Historia

RESUMEN

A través de este artículo queremos dar a conocer un deporte tradicional de la Sierra de Segura, los bolos serranos. Analizaremos las hipótesis sobre su origen y evolución hasta la actualidad.

ARTÍCULO

A la memoria de Santiago González Santoro

Introducción

En la Sierra de Segura se han practicado desde tiempo inmemorial dos deportes tradicionales: la bolea y los bolos serranos. Se puede rastrear su origen en la Edad Media, en el contexto de las repoblaciones y la trashumancia cuando pudo haber venido este juego de la mano de personas del norte de España.

En el Archivo Municipal de Orcera se conservan algunas pruebas indirectas sobre la práctica de estos juegos sobre todo por un lugar que a finales del siglo XVIII ya aparece denominado como “La Bolea” y que ha conservado este nombre hasta la actualidad.

Este juego vivió su apogeo desde finales del siglo XIX hasta después de la Guerra Civil, una época en la que destaca el aumento poblacional en la Sierra de Segura y la pobreza de la comarca, lo que convirtió a este deporte en un medio por el cual los serrano-segureños pudieron evadirse de la realidad de la vida cotidiana marcada por el trabajo de sol a sol.

1. La bolea

La bolea era un deporte tradicional que se practicaba sobre todo en las épocas de invierno. También se practicaba en algunas festividades como por ejemplo Jueves Santo o Viernes Santo. Este juego ya no se practica y tan solo



queda de él el recuerdo entre los mayores. Se jugaba por equipos de 3-4 jugadores y cuyo número oscilaba entre los dos o tres equipos. La bola que se utilizaba era una bola de hierro con un peso que oscilaba entre los 750 grs. y 1,5 Kg. Se practicaba en una pista que normalmente solía ser un camino de tierra aunque en otros casos, como el de Orcera, por ejemplo, se jugaba en la carretera que va desde Orcera a Benatae.

Para ver quien tiraba primero se hacía un sorteo y acto seguido comenzaban a lanzar la bola y a continuación las seguían lanzando los demás miembros del equipo. Normalmente el juego se hacía a tres tiradas por partida ganando el equipo que llegaba más lejos dentro del recorrido previsto.

En Orcera existían dos itinerarios, el que hemos mencionado anteriormente que discurría entre Orcera y Benatae y otro que iba desde la "Forestal" (salida de Orcera hacia la Puerta de Segura) a la "Peñincá" (actual almacén de Butano). Normalmente los equipos se jugaban un barreño de cuerva (bebida parecida a la sangría) o una arroba de vino que era consumida durante el juego y que era pagada por el equipo perdedor.

2. Los bolos serranos

No se sabe concretamente cuando hacen su entrada los bolos en la Sierra de Segura pero se cree que tuvieron que llegar por medio de los repobladores venidos del norte aunque también se cree que pudieron proceder de contactos con gentes del norte peninsular que entrarían en contacto con serrano-segureños en el contexto de la trashumancia. Santiago González Santoro mencionaba que en base a la tradición oral había podido constatar el juego de los bolos serranos en la aldea de los Anchos (Santiago-Pontones, Jaén) a mediados del siglo XIX y constataba la presencia de este juego en otras zonas de la Sierra por las mismas fechas.

Lo que sí está claro es que en la actualidad podemos distinguir dos núcleos de juego diferentes, el de la zona de Sierra, destacando Santiago de la Espada y otras zonas limítrofes con la Sierra de Cazorla y las Villas, donde la única modalidad que se practica es la conocida como "Alta Montaña". En parte de municipios de la Sierra de Segura se practica la otra variante, conocida como "Valle".

Actualmente hay un amplio debate en torno a ambas modalidades ya que muchos aficionados a este deporte defienden que la modalidad Valle es una variante de la de Alta Montaña. Sin embargo los testimonios recogidos de la tradición oral confirman que en muchas zonas en las que hoy predominan los bolos de Alta Montaña en el pasado albergaron la modalidad Valle. Ejemplo de esto es el testimonio de Manuel Navarro Fuentes (nacido en 1930) que recuerda haber jugado en la modalidad valle en lugares como Fuente del Chorro y otras aldeas aledañas como La Tobilla, Cabeza Gorda, la Venta de Rampias y Huelga Utrera, aunque también se jugaba en modalidad Alta Montaña.



La modalidad Valle

Esta modalidad es la más practicada en la zona del valle de Segura de la Sierra. Destacan por su gran afición pueblos como Beas de Segura, Arroyo del Ojanco, Orcera, Hornos o Cortijos Nuevos. Se juega por parejas sin poder cambiar de compañero durante el transcurso de la competición. Normalmente se realizan dos tiradas clasificatorias pasando a la final la mitad de los participantes. Los premios suelen ser establecidos para las primeras tres o cuatro parejas y existe un trofeo a la mayor puntuación individual y otro a la mejor tirada.

La pista se prepara atendiendo a las dimensiones correspondientes a las diferentes categorías en el caso de que las haya. Si se plantea una competición con varias categorías como norma general empiezan en este orden: 1. Infantil/juvenil 2. Femenina 3. Veteranos 4. Absoluta.

Para decidir el orden de tirada en las competiciones se hace un sorteo entre los participantes. El procedimiento es sencillo, se reparten papeletas numeradas a las parejas presentes que son dobladas y depositadas en una gorra preparada a tal efecto por el árbitro. A continuación tras verificar que el número de papeletas es el correcto se remueven y un miembro de cada pareja retira una estableciendo así el orden de tirada. Se realizan dos tiradas y al final de las mismas se suma el total de los bolos (puntos) que tiene la pareja pasando a la fase final la mitad de las parejas inscritas en función de la puntuación obtenida. Este último aspecto ha sido en ocasiones un tema de debate entre los boleros ya que la clasificación final se hace de acuerdo a la puntuación obtenida siendo la pareja con más puntuación la primera en tirar lo que es cuestionado por algunos boleros que ven más lógico que el orden de tirada en la final sea inverso al total de bolos.

En la modalidad de valle se utilizan 3 mingos y su puntuación es de 4, 2 y 1 bolos respectivamente. Para que la tirada sea válida la bola ha de pasar la línea de borre y desde allí se vuelve a tirar aunque esta vez los mingos valen 2 bolos cada uno. De esta manera la tirada hacia la línea de borre supone 7 bolos y la de vuelta 6. Sin embargo existe la posibilidad de hacer más puntuación llevando el primer mingo más allá de la línea de borre junto a la bola, pasando su valor de 4 a 10 bolos. De esta manera en un campeonato la tirada máxima que puede hacer un bolero es de 19 bolos.

Si el mingo pasa la línea de borre pero la bola no, se colocará la bola en el lugar del primer mingo y el jugador intentará darle con el mismo. Si lo consigue la puntuación será de 10 más los mingos que haya derribado tanto en el primer lanzamiento como en que lanza el mingo hacia la bola. Si no le da, la jugada valdrá 5 más los puntos correspondientes a los mingos que hubiera derribado.



Para tirar desde la línea de borre es necesario que la bola sobrepase está línea. En caso de no hacerlo y quedarse cerca de la misma el jugador puede dejar la bola y si su compañero consigue que sobre pase la línea de borre serán válidos los puntos de ambos.

Los premios se otorgan a las primeras parejas, siendo lo normal la existencia de premios para las tres o cuatro primeras. También se van contabilizando la puntuación individual de cada participante para poder optar a un premio a la mayor puntuación individual o a la mayor puntuación realizada en una tirada.

La modalidad de Alta Montaña

Las competiciones de Alta Montaña tienen su escenario principalmente en la parte de sierra de la comarca de Segura, especialmente en la zona de Santiago de la Espada. En Cazorla también se practica casi en exclusiva esta modalidad de bolos así como en muchas zonas de las sierras de las Villas y del Pozo.

Tradicionalmente está modalidad se jugaba por equipos aunque hoy se juega de forma individual en la Sierra de Segura. Existían tres variantes dentro del juego por parejas distinguiendo entre los llamados **bolos "corríos"** en los que el partido se juega por equipos a un mínimo de dos puntas resultando ganador el equipo que consiga el mayor número de puntas. Otro tipo de partida de bolos de alta montaña es "**a los 100 o más puntos**" en la que resulta ganador el equipo que consigue llegar antes a los 100 puntos o a la cantidad que se indique. Por último **existe otra modalidad conocida como "a Rayas"** en la que el equipo ganador es el que consigue hacer antes ocho o diez rayas. El equipo que consigue hacer un mayor número de puntos en una tirada consigue la raya. En la actualidad, en la Sierra de Segura, se ha mantenido la competición individual mientras que en las sierras de Cazorla y las Villas ha prevalecido la competición por equipos.

El juego en la modalidad de Alta Montaña se desarrolla con un único mingo y su valor varía entre 3 bolos en la zona de Santiago de la Espada y cinco en otras zonas de la sierra como por ejemplo Río Madera, Arroyo del Ojanco o Beas de Segura. En cuanto a las líneas, existe una línea de mano o tirada y una de borre, a partir de la cual se distribuyen una serie de líneas que van de 10 en 10 bolos hasta llegar a más de 100 en algunos casos. Según el lugar donde se juegue se contabilizará lo que quede más cerca de la línea de borre, bien la bola, bien el mingo. La competición individual se realiza a tres o cinco tiradas por jugador según el número de participantes que se reúnan. Para el desarrollo del juego se hacen las llamadas "escuadras", grupos de cinco participantes y cuya finalidad es la de organizar el correcto desarrollo del juego ya que se reparten la tarea de colocar el mingo a la escuadra precedente y de "volver las bolas" ya que no hay tirada de vuelta (birle, birre) en esta modalidad.



Para jugar se podrán inscribir los participantes antes de comenzar la partida o durante el transcurso de la primera ronda de las tres o cinco de que consta la competición. La clasificación se establece a partir de la puntuación total obtenida en las tres o cinco tiradas, existiendo premios atendiendo a la clasificación y a la mejor tirada.

La modalidad mixta

Se trata de una modalidad que se está intentando recuperar en la comarca de la Sierra de Segura y que representa la forma tradicional de jugar a los bolos serranos en esta sierra. Combina elementos de ambas modalidades y la única pista que se conserva de esta modalidad es la del Hogar del Pensionista en Orcera. Se juega con las mismas normas que en la modalidad de valle salvo que el primer mingo puede alcanzar un valor superior a diez bolos ya que existen líneas como las de la modalidad alta montaña que van de diez en diez hasta un máximo de 70 bolos en el caso de la pista del hogar del pensionista.

3. Evolución de los bolos serranos

Como hemos dicho al principio la presencia de los bolos en la Sierra de Segura se puede remontar a la Edad Media, cuando gente del norte peninsular vienen a repoblar esta zona. El tradicional aislamiento de la zona unido a la baja renta de sus habitantes, que llevó a Luis Bello a comparar la Sierra de Segura con las Urdes, ayudo, sin duda, a preservar este deporte tradicional.

En los archivos municipales no aparecen muchos datos sobre la práctica de este deporte aunque la aparición en la toponimia de Orcera del lugar conocido hoy en día como "La Bolea" a finales del XVIII indica la existencia de alguno de estos deportes. La tradición oral ofrece también datos interesantes sobre la práctica de este deporte. Esta información fue recogida por Santiago González Santoro pudiendo documentar la práctica del deporte a mediados del siglo XIX. Sin embargo Luis Bello en la descripción que hace de la Sierra de Segura en 1929 no menciona nada sobre este deporte al hablar de las peculiaridades de la zona. De todas formas a finales del siglo XIX se jugaba a los bolos en los Anchos (Santiago-Pontones) y en Río Madera (Segura de la Sierra).

Conocemos el testimonio de Manuel Navarro Fuentes, vecino de Orcera, que nació en 1930 en una aldea llamada Fuente del Chorro (Hornos de Segura, Jaén). Este veterano bolero recuerda haber empezado a jugar a los bolos con 8 o 9 años, en plena Posguerra. En esta época de dificultades y de penurias pocas eran las actividades de ocio que se podían desarrollar. Manuel recuerda como en su infancia y juventud se jugaban campeonatos de bolos en la Fuente del Chorro y otras aldeas aledañas como La Tobilla, Cabeza Gorda, la Venta de Rampias y Huelga Utrera.

También podemos comentar el testimonio aportado por Antonio Navarro Peralta nacido también en 1930 y vecino de Orcera, que recuerda su primer contacto con los bolos a los 16 años en la Tiná Nueva (Segura de la Sierra). El juego era a tres mingos por parejas porque según nos comenta el juego a un mingo fue una creación posterior en zonas de alta montaña.

Al igual que en otras zonas de la Sierra de Segura se organizaban dos equipos y se jugaban una arroba de vino, los trofeos han sido algo posterior aunque ahora se están volviendo a introducir los premios en productos cárnicos de la Sierra.

Santiago González Santoro recordaba como hacia 1950 se jugaba a los bolos en Segura de la Sierra en el lugar conocido como "Puerta Nueva". Las bolas en Segura de la Sierra eran elaboradas por un carpintero local llamado Blas. En esta época se produce un fenómeno migratorio con destino a otros países europeos como Alemania, Francia, Suiza, etc., posteriormente, en el contexto del Desarrollismo, la emigración se desplaza a los puntos más industrializados del país, especialmente Cataluña y País Vasco. Esta sangría poblacional afectó a las actividades cotidianas y al modo de vida tradicional, lo que provocó la pérdida de continuidad en la práctica de las tradiciones existentes hasta la época. En este sentido el deporte de los bolos serranos casi llega a desaparecer sobreviviendo en algunos lugares de la Sierra de Segura donde se practicaban de forma esporádica.

El año 1969 es clave para la recuperación de los bolos serranos, Santiago González Santoro apostó por la recuperación de este deporte y consiguió celebrar en Orcera el I Campeonato Comarcal de Bolos Serranos durante las Fiestas de la Asunción. Este campeonato se ha celebrado hasta la actualidad ininterrumpidamente y ha servido para que varias generaciones de jóvenes serranos puedan conocer la práctica de este deporte.



Durante los años 70-80 la practica de los bolos serranos se va reintroduciendo en muchos lugares de la Sierra de Segura por lo que se recuperan pistas y se construyen otras nuevas. Un hito importante es la celebración en 1981 el I Campeonato Comarcal de bolos en Segura de la



Sierra, organizado en forma de liguilla y que contó con la participación de 250 boleros.

En 1998 se crea la Federación Andaluza de Bolos Serranos y se celebra la I Copa Diputación donde el deporte alcanza su apogeo. Al mismo tiempo el Centro de Profesores de Orcera celebra varias jornadas con las que pretende acercar este deporte al profesorado y plantear su práctica en los centros educativos de la comarca. De la misma manera el Área de Deportes de la Excm. Diputación Provincial de Jaén ha colaborado intensamente con la promoción de este deporte autóctono mediante la cesión de materiales y la organización de la Copa Diputación de Bolos Serranos, que desde la muerte de Santiago González pasó a denominarse Copa Diputación de Bolos serranos, Memorial Santiago González Santoro.

Los ayuntamientos de los pueblos de la Sierra de Segura organizan durante sus fiestas patronales campeonatos de bolos serranos apareciendo así tres tipos de campeonatos: locales, de la Copa Diputación: Memorial Santiago González Santoro y de la Federación Andaluza de Bolos. Algunos clubes de la comarca también hacen campeonatos fuera del "calendario oficial" destacando en este sentido el C.D. Bolos Serranos San Francisco de Arroyo del Ojanco y el C.D. Bolos Serranos Picorzo de Orcera.

En 2002 murió Santiago González Santoro y desde entonces los bolos serranos han entrado en un proceso de estancamiento en muchos lugares al no desempeñarse la labor de coordinación que desempeñaba Santiago.

Para el caso de Orcera, el C. D. Bolos Serranos Picorzo surge a finales de 2006 con el objetivo de relanzar la práctica de los bolos serranos y promocionar su juego. Durante la temporada 2007 el Club ha llevado a término un calendario de competiciones en que se ha buscado acercar el deporte de los bolos serranos a todos los públicos, en especial a mujeres y niños. El día 22 de septiembre de 2007 se celebró en Orcera el I Campeonato de Bolos para Todos en el que se planteaba una única categoría donde tuvieran cabida todos los participantes ajustando las líneas de tirada a su edad y género. Otra de las novedades que aportaba este nuevo club era acercar los bolos a todos los orcereños organizándolos como una jornada de convivencia alternándolos con otras actividades. El resultado ha sido que el club de más reciente creación ha terminado su primera temporada con un total de 72 socios, siendo el de más asociados en la Sierra de Segura, pero lo más importante es que el club cuenta también con mujeres, niños y mayores entre sus socios por lo que se ha abierto a grupos sociales que antes no jugaban.

4. Las pistas

El lugar donde se practica el juego de los bolos se llama pista o bolera. Normalmente presentan unas dimensiones parecidas excepto en las de alta montaña, que por su mayor longitud, se adaptan a las condiciones del terreno.

A) Modalidad Valle

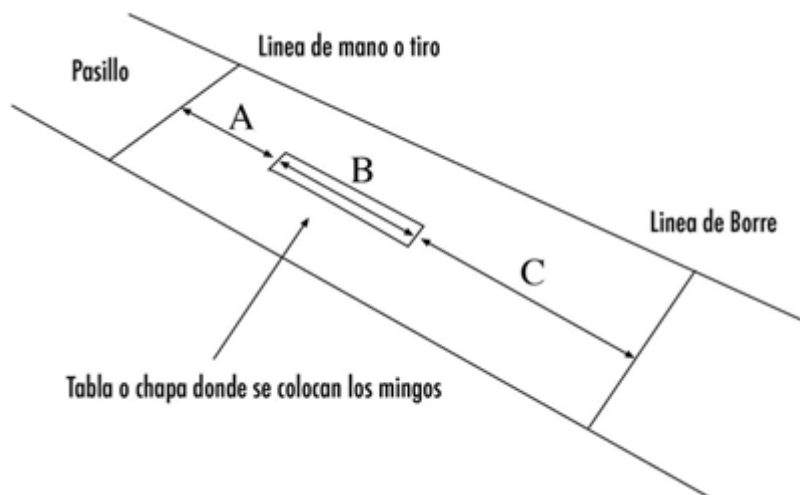

Dimensiones: A, B, C

Infantil: 4 / 1,5 / 8 metros

Cadete y Femenina: 6 / 2 / 12 metros

Veteranos: 6 / 1,5 / 10 metros

Absoluta: 8 / 2 / 16 metros

B) Alta Montaña

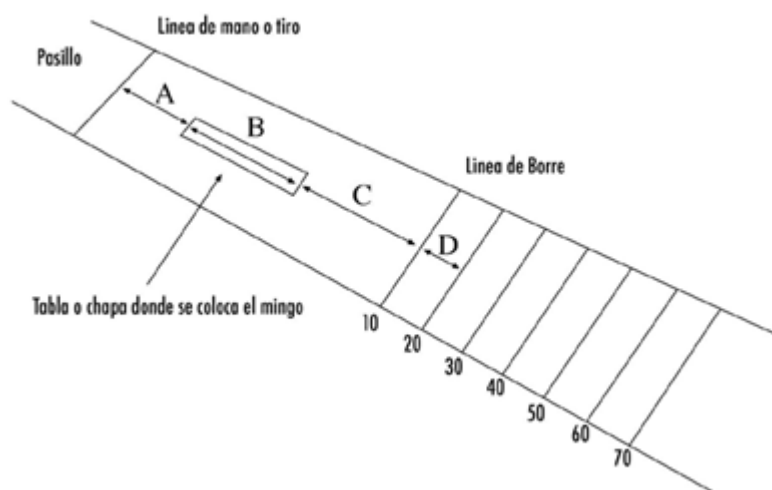

Dimensiones A, B, C, D

5/1/8/5 metros

5. El material: bolas y mingos

La bola y los mingos son los elementos esenciales para la práctica del deporte de los bolos serranos. En la actualidad la bola se realiza en un material plástico que es denominado por los boleros como “fibra” y su utilización se debe a que es mucho más resistente al desgaste que las tradicionales bolas de madera.



Antiguamente la bola se fabricaba con madera de carrasca, ácer o enebro aunque hoy en día su utilización es prácticamente anecdótica. La bola de plástico o “fibra” se fabrica a partir de un cilindro de plástico que oscila entre los 18 y los 22 centímetros de diámetro. La bola presenta dos aperturas, una para el dedo pulgar y otra para el resto de la mano, es lo que se conoce como “arrambraura”. La bola es un elemento muy personal y cada una presenta una apertura adaptada a la mano de su propietario, con el fin de que no se escurra la bola en el momento de tirar y que pueda ser agarrada con comodidad y firmemente.

Respecto a los mingos tenemos que distinguir entre las modalidades de valle (3 mingos) y alta montaña (1 mingo). Aunque hay de material plástico, la mayoría suelen ser de madera de carrasca, en especial en la modalidad de valle con las siguientes dimensiones: 1º 20 cm. de altura, 7 cm. de diámetro, 800 gr. 2º 15 cm. de altura, 6 cm. de diámetro, 600 gr. 3º 15 cm. de altura, 5 cm. de diámetro, 500 gr.

En la modalidad Alta Montaña el mingo o bolo usado en la modalidad de Alta Montaña tiene forma ovoidal, su peso es aproximadamente de 750 gr., su diámetro es de 7 cm. y su altura es de 15 cm.





6. Aplicación de las Nuevas Tecnologías para la recuperación de un deporte tradicional. El ejemplo de www.bolosserranos.es

La irrupción de las Nuevas Tecnologías de la Información y Comunicación ha llegado a los bolos serranos. En muchas Web de los ayuntamientos de la comarca aparecen reflejados los bolos serranos como sucede en Beas de Segura <http://www.ayto-beasdesegura.com> o en Segura de la Sierra <http://www.ayuntamiento-seguradelasierra.com>. También aparecen recogidos en la página de Tomás Gallego <http://www.cortijosnuevos.com>.

Hasta la fecha el único club que dispone de página Web es el Club Deportivo de Bolos Serranos Picorzo (Orcera) que ha diseñado una Web que está concebida como un portal donde dar cabida a los otros clubes de la comarca que no tengan las posibilidades técnicas para gestionar su propio espacio Web. En la página www.bolosserranos.es se ha apostado por la difusión y la recuperación de este deporte a través de las siguientes actuaciones:

- a) **Recopilación de las normas de juego:** Se acercan así las normas a los aficionados independientemente del lugar donde vivan. No podemos olvidar que la Sierra de Segura ha sido fuente de emigración y muchos serranos podrán ver imágenes de su pueblo y de los bolos serranos en sus lugares de residencia.
- b) **Folleto con las normas de juego:** En la Web hay un folleto en formato pdf que se puede descargar y con el que cualquiera puede tener en sus manos un folleto con las normas de juego. Con esta medida se contribuye a ahorrar en gasto de papel dentro del capítulo de la difusión y promoción siendo el primer club de bolos de la comarca de Segura que introduce criterios de sostenibilidad en la gestión.
- c) **Fotografías:** En la Web hay una colección de imágenes que han sido digitalizadas gracias a la colaboración de la familia de Santiago González Santoro que ha apoyado el proyecto del Club Deportivo de Bolos Serranos Picorzo desde el principio.
- d) **Aprender sin olvidar:** Es una sección donde se recoge el testimonio biográfico de los boleros más veteranos de la Sierra de Segura. Se trata de recoger su experiencia y su memoria para recuperarla y preservarla.
- e) **Centro Documental Santiago González Santoro:** Es el proyecto más ambicioso que está desarrollando el Club Deportivo de Bolos Serranos Picorzo y que consiste en la digitalización de la obra de Santiago González Santoro para recuperarla y hacerla accesible al público. El trabajo está estructurado en varias fases que tienen como objetivo crear un centro documental que abarque la cultura tradicional de la Sierra de Segura tomando como punto de partida la recuperación de los bolos serranos a partir de los escritos e investigaciones de Santiago González



Santoro que también contemplaron otras temáticas como los bailes regionales o la Semana Santa.

En definitiva la propuesta que ha planteado el Club Deportivo de Bolos Serranos Picorzo en su Web se basa en aprovechar las oportunidades que plantea la sociedad globalizada en la que vivimos para recoger los conocimientos sobre este deporte ancestral y evitar su pérdida.

7. Conclusiones

La mundialización y globalización de la cultura ha aportado muchos beneficios en materia de difusión y ampliación de su conocimiento, pero también supone el riesgo de su pérdida al verse suplantada por otras prácticas más atractivas y mejor difundidas. En la Sierra de Segura se nos plantea como principal reto la preservación de la cultura tradicional frente a las influencias que ejercen los medios de comunicación e Internet. Tenemos que basarnos en las posibilidades que ofrecen estas herramientas para dar a conocer nuestra cultura y evitar su pérdida progresiva. En los últimos veinticinco años se ha perdido gran parte de la tradición oral al cambiar las circunstancias sociales y económicas en la comarca permitiendo la apertura a nuevas influencias y poniendo punto y final a ese tradicional aislamiento del que “ha gozado” la Sierra de Segura. Ese es el reto que se nos presenta a comienzos del siglo XXI, abrirnos a las Nuevas Tecnologías y a los avances del Estado del Bienestar pero sin perder de vista nuestro pasado y nuestras señas de identidad, entre las tenemos que situar el deporte de los bolos serranos.

7. Bibliografía

www.bolosserranos.es

- Bello, L. (2007): Viaje por las escuelas de Andalucía, Sevilla, Ed. Renacimiento.
- González Santoro, S. (2003): *Juegos tradicionales de la Sierra de Segura*. Jaén, Diputación Provincial de Jaén.
- (1989): “Deportes tradicionales de la Comarca de la Sierra de Segura” *XVI Congreso Nacional de la Asociación Española de Cronistas Oficiales*. Ciudad Real.
- (1995): “Los bolos serranos: deporte autóctono de la Comarca de la Sierra de Segura”, *Demófilo*, 14, 195-205.
- Idáñez de Aguilar, A. F. (1993): “Juegos y deportes tradicionales serranos: los bolos y la bolea”, *BIEG*, 147, pp. 201-233.